

Guida all'installazione del portabatteria

Fare un passo 1

Posizionare il rack come mostrato, limitare le posizioni con le asole della guida (i lati con i dadi di collegamento a terra devono essere rivolti verso l'esterno).

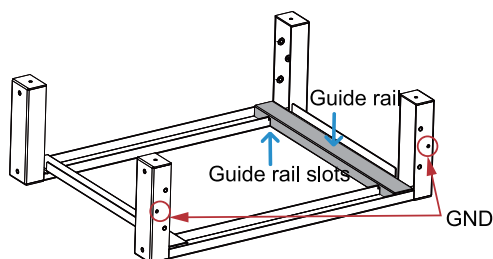

Passo 2

Montare la striscia di collegamento, fissare la striscia di collegamento (foro in vita) alla parte inferiore del rack con viti M6.

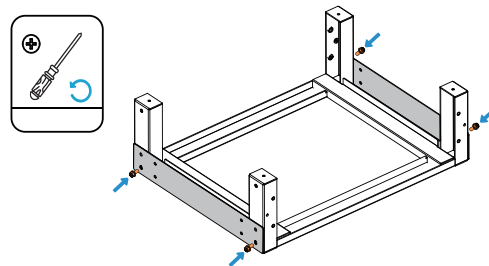

Nota: i due strati adiacenti di rack devono essere allineati verticalmente.

Passaggio 3

Montare la striscia di connessione, fissare la striscia di connessione (foro rotondo) alla parte superiore del rack con viti M6.

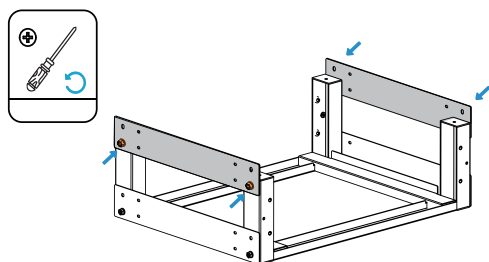

Passaggio 4

Posizionare il rack del secondo strato, limitare le posizioni con le fessure del binario di guida e fissare la striscia di collegamento (foro in vita) alla parte inferiore del rack del secondo strato.

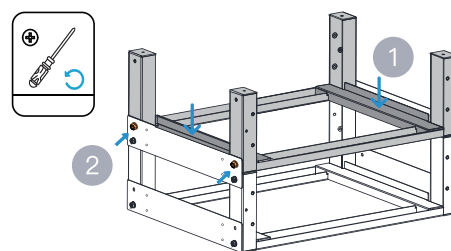

Passaggio 5

Montare i rack in ordine al numero di strati richiesto (fino a cinque strati), installare la striscia di connessione superiore sullo strato superiore, quindi serrare le viti M6 (coppia consigliata 6N.m) sulla striscia di connessione del rack con una chiave.

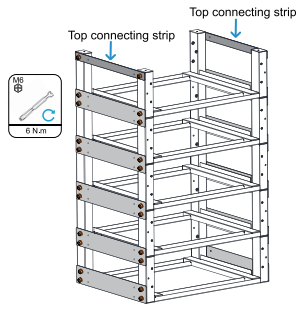

Passaggio 6

Rimuovere la guida laterale, montare la copertura laterale, fissare la copertura laterale alla striscia di collegamento con viti M4 dal lato interno.

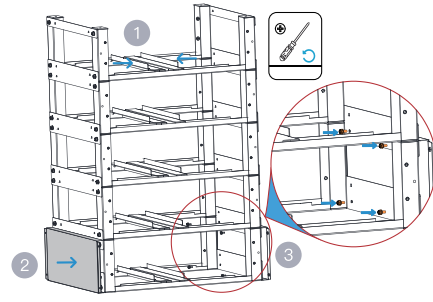

Step 7

Montare le coperture laterali in ordine, assicurarsi che le linee dei bordi delle coperture laterali superiore e inferiore siano allineate.

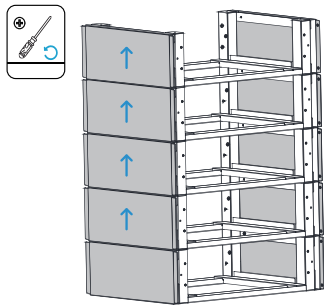

Step 8

Montare il coperchio posteriore.

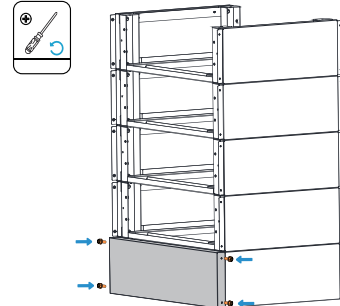

Passaggio 9

Montare il coperchio superiore.

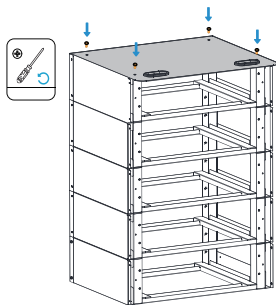

Passo 10

I fori per le viti di espansione M8 devono essere riservati nella parte inferiore del rack, che può essere installato e posizionato in base alle proprie esigenze.

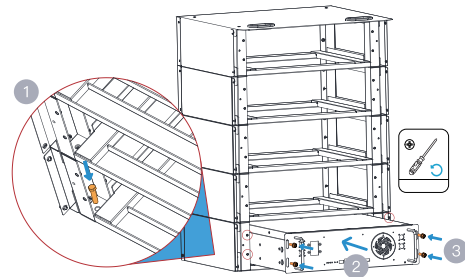

Passaggio 11

Prima di montare il coperchio anteriore, installare i moduli in ordine dal basso verso l'alto, fissare i moduli e collegare i relativi cablaggi.

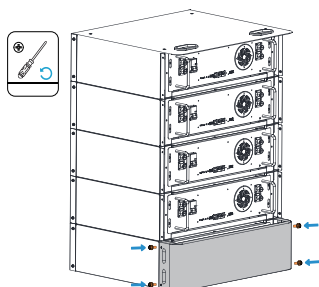

Passo 12

Montare il coperchio anteriore per completare l'installazione.

